

Obsah

Obsah balení

Začínáme

Nabíjení spotřebiče

Vysypávání sběrné nádoby

Čištění sběrné nádoby

Uvolňování ucpání

Čištění a mytí filtru A

Čištění a mytí filtru B

Odstraňování uvízlých předmětů
z mini hubice s motorovým rotačním
kartáčem

Čištění hubic

Péče o spotřebič

Obsah balení

Váš spotřebič bude dodán s tímto příslušenstvím.

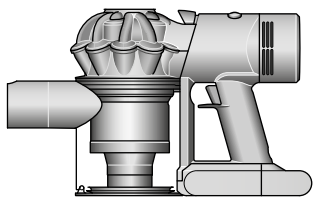

Vysavač



Kombinovaná hubice
Dvě hubice v jedné – se širokou štěrbinou i s kartáčem. Rychlé přepínání mezi čištěním a vysáváním prachu všude v domácnosti nebo v interiéru automobilu.



Štěrbínová hubice
Navržena pro precizní úklid složitých koutů a uvnitř obtížně dostupných úzkých prostor.

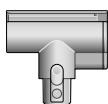

Mini hubice s motorovým rotačním kartáčem
Motorový rotační kartáč umístěný v menší hubici odstraňuje odolné nečistoty z matrací, čalounění a schodů.

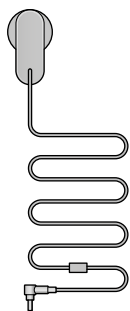

Nabíječka
Nabíjí váš vysavač.

Začínáme

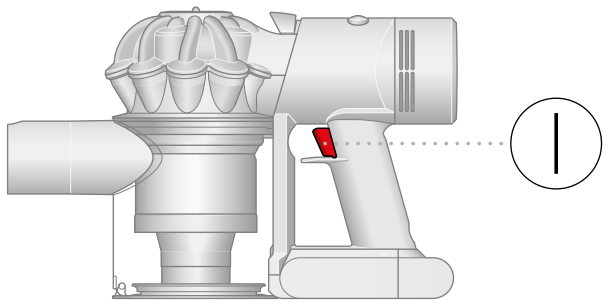

Stisknutím spínače začnete vysávat

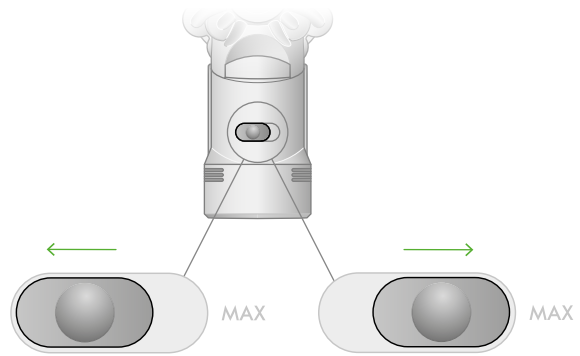

Dva výkonové režimy
Přepínejte mezi režimem standardního výkonu – pro delší vysávání – a režimem MAX s maximálním sacím výkonem. Stačí podržet stlačený spínač a přesunout přepínač výkonu doleva či doprava.

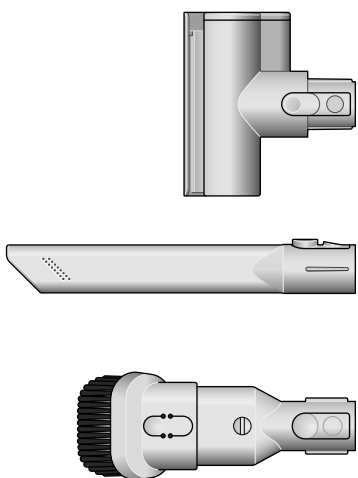

klik

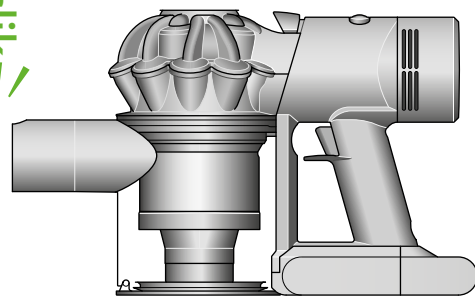

Rychlá výměna příslušenství
Rychloupínací příslušenství se nacvakne i uvolní během chvilky pouhým stiskem uvolňovacího tlačítka.

Nabíjení spotřebiče

Před prvním použitím připojte spotřebič k nabíječce a plně nabijte.

Plné nabití potrvá přibližně 4,5 hodiny. Během nabíjení baterie budou LED kontrolky blikat a informovat o aktuálním stavu nabití. Tyto kontrolky zhasnou, jakmile bude váš přístroj plně nabitý.

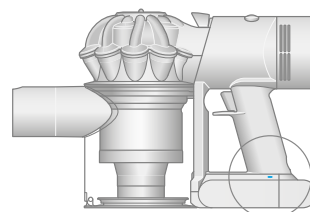
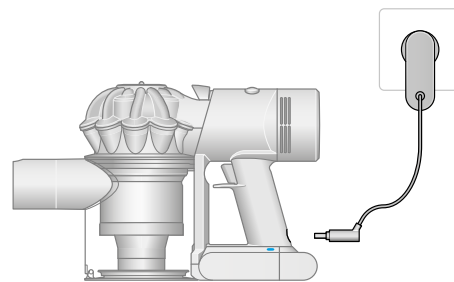

LED akumulátoru

Během používání, vysoký stupeň nabití.



Během používání, středně vysoký stupeň nabití.



Během používání, nízký stupeň nabití.



Akumulátor je vybitý.



LED indikátor nabíjení

Nabíjení, nízký stupeň nabití.



Nabíjení, středně vysoký stupeň nabití.



Nabíjení, téměř plně nabito.



Akumulátor je nabitý.



Chyba akumulátoru.



Chyba nabíjecího adaptéru.



Vysypávání sběrné nádoby

Sběrnou nádobu vysypte, jakmile nečistoty dosáhnou značky MAX – nádobu nenechte přeplnit. Používání spotřebiče, když jsou nečistoty nad úrovní MAX, může ovlivnit jeho výkon a vyžadovat častější čištění filtru.

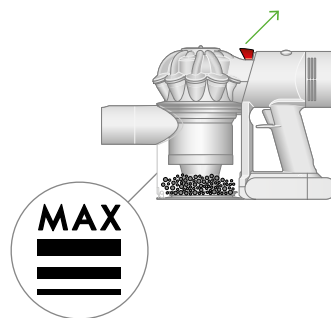

Vysypte nečistoty

Držte vysavač nad odpadkovým košem a zatáhněte za uvolňovací táhlo sběrné nádoby směrem nahoru. Cyklona se vysune nahoru a dno sběrné nádoby se otevře.

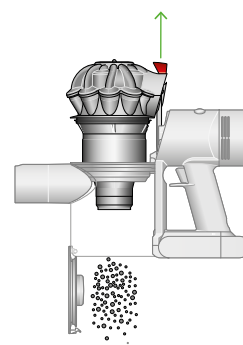

Minimalizace kontaktu s prachem

Při vyprazdňování zasuňte spodní konec sběrné nádoby do odpadkového koše. Opatrně vyjměte sběrnou nádobu, sáček pevně uzavřete a zlikvidujte.

Uzavření sběrné nádoby

Zatlačte na cyklonu, dokud nezapadne na své místo.

Zatlačte na dno sběrné nádoby směrem vzhůru, dokud se bezpečně nezavře.

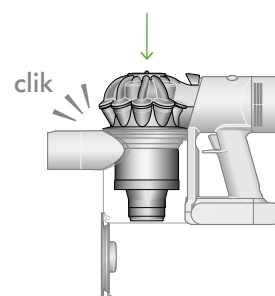

Čištění sběrné nádoby

Sběrnou nádobu vysypte, jakmile nečistoty dosáhnou značky MAX. Pokud používáte spotřebič s plnou sběrnou nádobou, je možné, že budete muset filtrační jednotku čistit častěji.

Vyprázdnění sběrné nádoby

Sundejte z přístroje jakékoli příslušenství.

Držte vysavač nad odpadkovým košem a zatáhněte za uvolňovací táhlo sběrné nádoby směrem nahoru. Cyklona se vysune nahoru a dno sběrné nádoby se otevře.

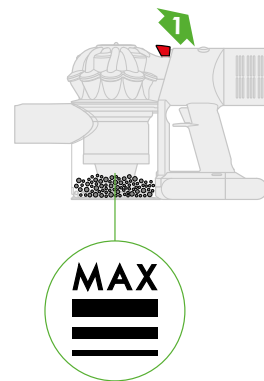

Vyjměte cyklonu

Zatáhněte za červené táhlo otevření sběrné nádoby směrem nahoru. Cyklona se vysune nahoru a dno sběrné nádoby se otevře.

Za cyklonou najděte tlačítko pro její uvolnění a jeho stisknutím cyklonu vyjměte ze spotřebiče.



Vyjměte sběrnou nádobou

Zatlačte na červenou pojistku umístěnou na spodní straně, vysuňte směrem dolů sběrnou nádobu ze spotřebiče.

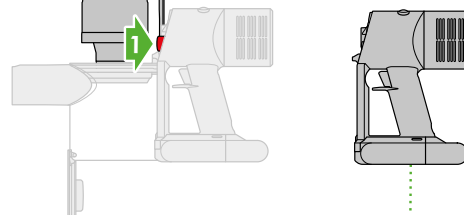

Vyčistěte sběrnou nádobou

Otřete vlhkou utěrkou, která nepouští vlákna. Sběrnou nádobu nekládejte do myčky na nádobí ani nepoužívejte žádné čisticí prostředky, leštidla nebo osvěžovače vzduchu.

Předtím, než nasadíte sběrnou nádobu nazpět, se ujistěte, že je zcela suchá.

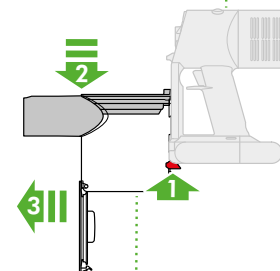

Opětovné nasazení sběrné nádoby

Zarovnejte výstupky na sběrné nádobě s drážkami na hlavním těle spotřebiče a nasuňte sběrnou nádobu vzhůru, dokud nezapadne na místo.

Opětovné nasazení cyklony

Zasuňte cyklonu zpět do drážek hlavního těla spotřebiče a zatlačte na ni, dokud nezapadne na své místo.

Silněji zatlačte na dno sběrné nádoby směrem vzhůru, dokud nezaklapne na své místo.

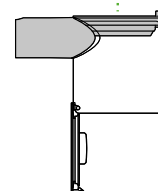

Uvolňování ucpaní

Spotřebič je vybaven automatickým vypínáním. Pokud je jakákoli jeho část zablokována, motor spotřebiče bude pulzovat a nebude pracovat, dokud nebude zablokování odstraněno.

Než začnete hledat uvízlé nečistoty, odpojte svůj spotřebič od nabíječky. Dávejte pozor, abyste se nedotkli spínače, a dávejte pozor na ostré předměty.

Než začnete hledat uvízlé nečistoty, nechte spotřebič vychladnout.

Při hledání blokujících předmětů a nečistot spotřebič nepoužívejte. Mohlo by dojít ke zranění.

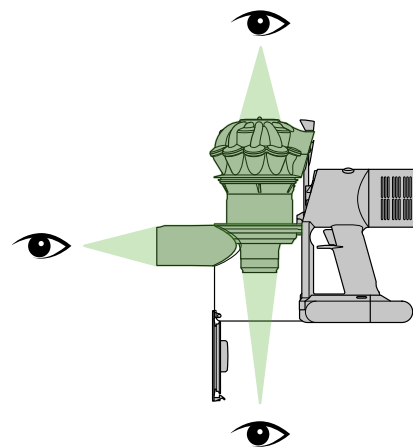

Čištění a mytí filtru A

Vyjmутí filtru

Vysuňte filtr z horní části cyklony.

Oklepáním odstraňte největší prach a nečistoty.

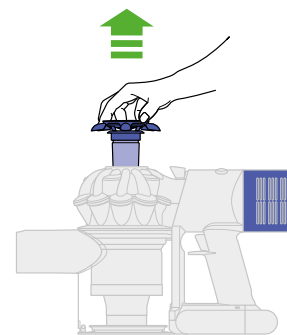

Mytí filtrační jednotky

Podržte filtr pod tekoucí vodou, dokud z něj nepoteče čistá voda.

Poklepáním na filtr odstraňte přebytečnou vodu.

Stiskněte a zmáčkněte filtr oběma rukama a vymačkejte všechnu přebytečnou vodu.

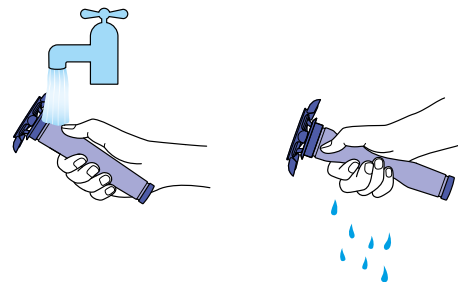

Sušení filtrační jednotky

Nechte filtr zcela vyschnout, alespoň 24 hodin na dobře větraném a teplém místě.

Nesušte filtr v sušičce ani v blízkosti otevřeného ohně.

Důležité: Filtr musí být zcela suchý, než jej vložíte zpět do spotřebiče. Použití vlhkého filtru by mohlo váš spotřebič poškodit.

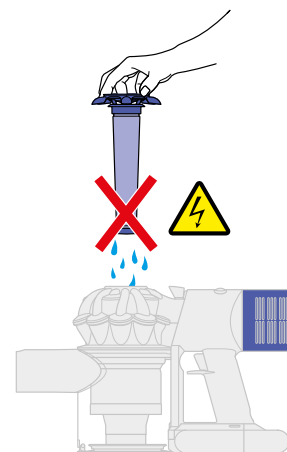
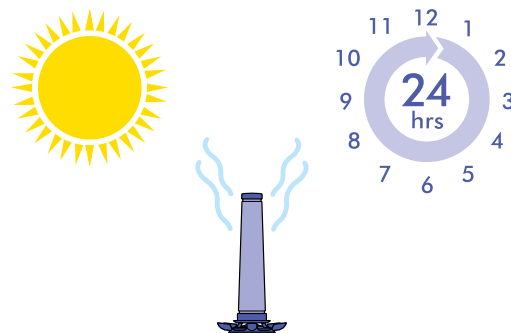

Opětovné vložení filtru

Zarovnejte šipku na horní straně filtru s táhlem pro uvolnění sběrné nádoby.

Zatlačte jej dolů, aby pevně zapadl na místo.

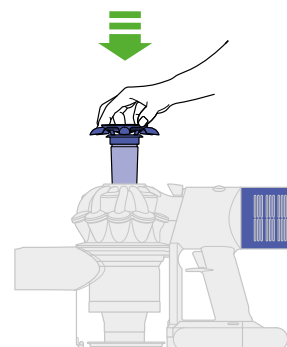

Čištění a mytí filtru B

Sejmutí filtrační jednotky

Otočením proti směru hodinových ručiček a jejím vysunutím vyjměte filtrační jednotku ze spotřebiče.

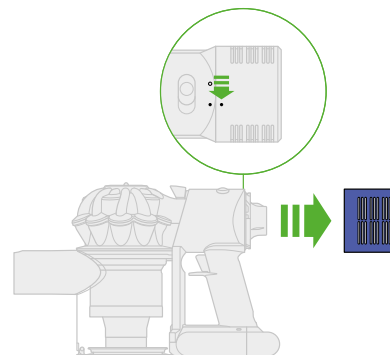

Mytí filtrační jednotky

Vnitřek filtru omyjte pod tekoucí studenou vodou a otáčejte jím, aby byl celý vnitřek čistý.

Opakujte, dokud neprotéká čistá voda.

Vytřepání vody

Vyprázdněte filtrační jednotku a jemným třepáním odstraňte přebytečnou vodu.

Ve vytřepávání vody pokračujte, dokud bude z filtru nějaká voda odkapávat.

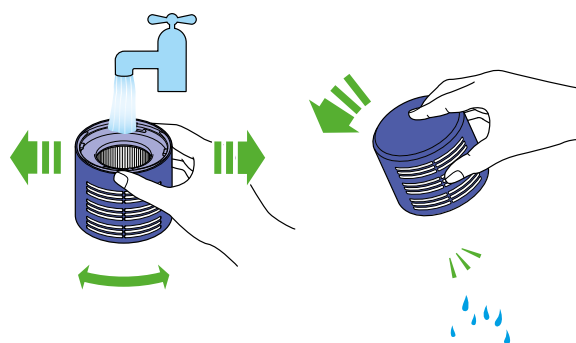

Sušení filtrační jednotky

Položte filtr otevřeným koncem nahoru, aby vyschl.

Nechte filtr zcela vyschnout, alespoň 24 hodin na dobře větraném a teplém místě.

Nesušte filtr v sušičce ani v blízkosti otevřeného ohně.

Důležité: Filtr musí být zcela suchý, než jej vložíte zpět do spotřebiče. Použití vlhkého filtru by mohlo váš spotřebič poškodit.

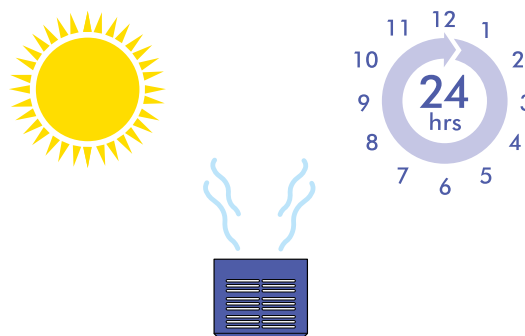

Opětovné nasazení filtru

Umístěte filtr do spotřebiče tak, aby byl zarovnaný v otevřené poloze.

Pootočením ve směru hodinových ručiček zajistěte filtr v zamčené poloze.

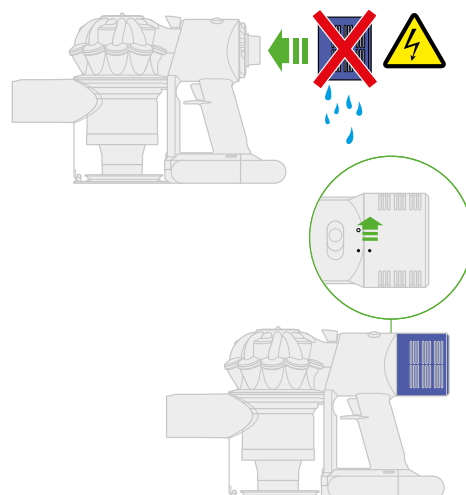

Odstraňování uvízlých předmětů z mini hubice s motorovým rotačním kartáčem

Rotační kartáč mini hubice není omyvatelný. Pro zachování optimálního výkonu pravidelně kontrolujte rotační kartáč a odstraňujte veškeré nečistoty.

Ujistěte se, že nabíjecí adaptér je odpojený od spotřebiče a dejte pozor, abyste nestiskli spínač.

Vyjmutí rotačního kartáče

Žádnou část spotřebiče nevkládejte do myčky na nádobí ani nepoužívejte žádné čisticí prostředky, leštiidla nebo osvěžovače vzduchu.

Pro odjištění koncovky použijte minci.

Otočte koncovkou a sejměte ji z rotačního kartáče. Koncovku nemyjte.

Vysuňte rotační kartáč z podlahové hubice.

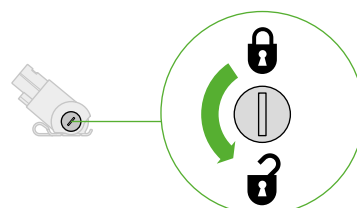

Hledání nečistot a uvízlých předmětů

Odstraňte veškeré nečistoty z rotačního kartáče.

Zkontrolujte vnitřek podlahové hubice a odstraňte veškeré nečistoty a blokuující předměty.

Mini hubice s motorovým rotačním kartáčem ani její rotační kartáč nejsou omyvatelné. Otřete vlhkou utěrkou, která nepouští vlákna, a zajištěte, aby byly před opětovným nasazením zcela suché.

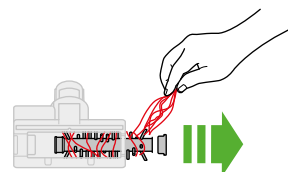

Opětovné vložení rotačního kartáče

Nasadte koncovku zpět na rotační kartáč a nasuňte jej zpět do podlahové hubice.

Otočte koncovkou do polohy zajištěno.

Podlahová hubice není omyvatelná. Lze ji otírat pouze vlhkou utěrkou, která nepouští vlákna.

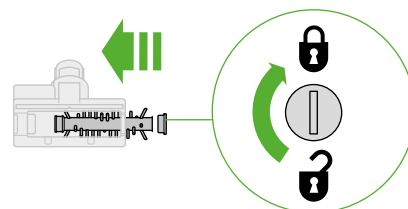

Čištění hubic

Žádnou část spotřebiče nekládejte do myčky na nádobí ani nepoužívejte žádné čisticí prostředky, leštidla nebo osvěžovače vzduchu.

Otřete vlhkou utěrkou, která nepouští vlákna, aniž byste se dotkli připojovacího konektoru.

Před použitím se ujistěte, že hubice jsou dokonale suché.



Kombinovaná hubice



Šěrbinová hubice

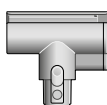

**Mini hubice
s motorovým rotačním
kartáčem**

Péče o spotřebič

Abyste pokaždé dosáhli nejlepšího výkonu svého spotřebiče, je důležité jej pravidelně čistit a kontrolovat, zda není zanesený.

Péče o spotřebič

Pokud je spotřebič zaprášený, otřete jej vlhkou utěrkou, která nepouští vlákna.

Kontrolujte podlahovou hubici, ostatní hubice, trubici i hlavní tělo spotřebiče, zda se někde nenacházejí uvízlé blokující předměty.

Pravidelně myjte filtrační jednotku a vždy ji nechejte dokonale vyschnout.

K čištění spotřebiče nepoužívejte žádné čisticí prostředky nebo leštidla.

Péče o akumulátor

Chcete-li dosáhnout nejlepšího výkonu a životnosti akumulátoru, používejte standardní režim.

Váš spotřebič nebude fungovat ani se nabíjet, pokud je okolní teplota nižší než 5 °C. To je z důvodu ochrany motoru a baterie.

Sériové číslo

Spotřebič můžete zaregistrovat pomocí sériového čísla, které najdete na jeho spodní straně.

Sériové číslo naleznete na spotřebiči, akumulátoru a štítku na obalu. Sériová čísla použijte k registraci.